



HECKLADER ROTOLYMPUS

DER SPEZIALIST FÜR DIE REST- UND
BIOABFALLSAMMLUNG.

ROTOLYMPUS HECKLADER DREHTROMMELAUFBAU

Der ROTOLympus bewährt sich durch sein Drehtrommelprinzip insbesondere bei der Sammlung von feuchten Hausabfällen und ähnlichen Gewerbeabfällen. Die perfekte Kombination der möglichen Ausstattungsoptionen macht ihn zu einem der wirtschaftlichsten Abfallsammelfahrzeuge.



1
Aufbaugrößen
von 5 - 24 m³



2
In vordere Aufbaulagerung
integrierte Belüftung



3
Innovatives
Verriegelungskonzept



4
Minimaler Überhang,
spezieller Anbaurahmen

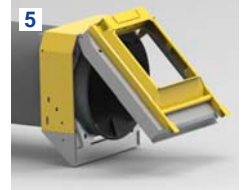

5
Materialberührte Flächen
am Heckteil ebenfalls in
Edelstahl



6
Modernes Design mit
Styling-Verkleidung

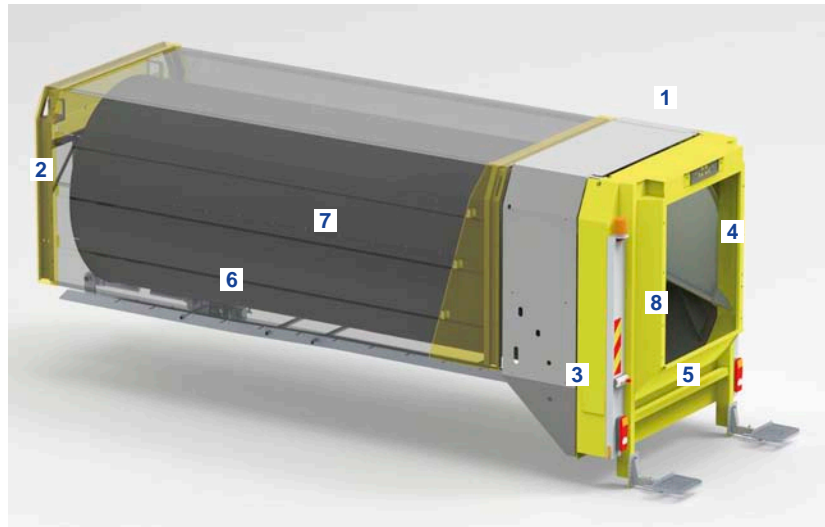

7
Edelstahltrommel
Wandstärke 4 mm



8
Rückhalteklappe für
Bioabfall und Asche

VORTEILE DER ROTOLYMPUS DREHTROMMELAUFBAUTEN

- **Modellvielfalt:** Erhältlich in verschiedenen Aufbauhöhen, -breiten und -längen für unterschiedliche Einsatzfälle.
- **Durchdachte Konstruktion:** Gleichmäßige Achslastverteilung in den unterschiedlichen Beladungszuständen.
- Für die Nutzung mit handelsüblichen DIN-Schüttungen.
- **Komfort:** Geräuscharmer Betrieb durch schallsolierte Drehtrommel, einfache Bedienung über CanBus-Bedienpult.
- **Sicherheit am Arbeitsplatz:** Automatische Heckteilverriegelung, gewichtsüberwachte Trittbretter, ergonomisches Design.
- **Wirtschaftlich:** Hohe Nutzlast durch geringes Eigengewicht.
- **Verfügbarkeit:** Geringer Verschleiß durch Verwendung von Edelstahlkomponenten und niedriger Wartungsaufwand durch wenig bewegliche Teile.
- **Optionen:** Eine große Auswahl an Zubehör und Optionen ermöglicht die individuelle Anpassung an die Ansprüche des Kunden.



CANBUS-BEDIENPULT

Für alle ROTOLympus Aufbauten wird ein CanBus-Bedienpult im Fahrerhaus montiert, über das sämtliche Arbeitsschritte und Aufbaubedienungen einfach durchzuführen sind. Im Störfall wird ein Fehlercode auf dem Bedienpult angezeigt und ermöglicht eine schnelle und effektive Fehlerbehebung.

Ebenfalls wird auf dem Bedienpult die Änderung der Trommel-drehrichtung von Rechts- auf Linkslauf vorgenommen, wodurch die Entleerung des Aufbaus erfolgt.

Bedieneinheiten am Heck sorgen für die einfache und sichere Bedienung des ROTOLympus.

ROTOLYMPUS MODELLE

ROTOLYMPUS STYLING DESIGN

Diese Modellreihe im modernen Design bietet durch ihre Verkleidung beidseitig großzügige Werbeflächen und eine zusätzliche Geräuschreduzierung. Aufbaugrößen von 10 - 24 m³ für zwei- bis vierachsige Fahrgestelle bieten die richtige Aufbaulösung für Sammlungen in Städten und ländlichen Gebieten.

ROTOLYMPUS NAKED DESIGN

Diese Design-Variante mit Aufbaugrößen von 10 - 24 m³ zeigt die freiliegende Drehtrommel, die im hinteren Bereich mit konisch geformten Übergangsblechen mit dem Heckteil verbunden wird, wodurch Äste u. ä. besser abgeleitet werden. Eloxierte Aluminiumbleche im unteren Bereich sichern den notwendigen Eingreifschutz.

ROTOLYMPUS MINI

Diese Modellreihe überzeugt mit ihrer schmalen Ausführung bis hin zur PKW-Breite und ist mit Volumen von 5 - 9,5 m³ lieferbar. Sie ist somit die perfekte Lösung für enge Sammelgebiete und niedrige Durchfahrten. Der ROTOLympus Mini 205m ist im Styling Design, der 205d in der Styling und Naked Design-Variante erhältlich.



SCHÜTTUNGEN FÜR ROTOLYMPUS AUFBAUTEN

An den ROTOLympus können alle handelsüblichen Schüttungen, die der DIN EN 1501-5 entsprechen, montiert werden.

Die perfekte Kombination ist der ROTOLympus mit der Terberg-Automatikschüttung OmniDEKA, womit alle Gefäße von 60 - 1100 l entleert werden können. Der im Heckteil integrierte Anbaurahmen verkürzt den hinteren Überhang und optimiert so das Achslastverhältnis des Fahrzeugs.

OPTIONEN FÜR DEN ROTOLYMPUS

Für den ROTOLympus ist eine Vielzahl von Ausstattungsoptionen verfügbar: Kamerasysteme bis 360°, Abbiegeassistenzsysteme, erweiterte Beleuchtung, Behälter für Sonderwerkzeuge, Behälterwaschanlage, u. v. m.!

Für ein auf Ihre Bedürfnisse abgestimmtes Angebot kontaktieren Sie bitte Ihre HS Fahrzeugbau Vertretung.



Edelstahltrommel mit Mitnehmern

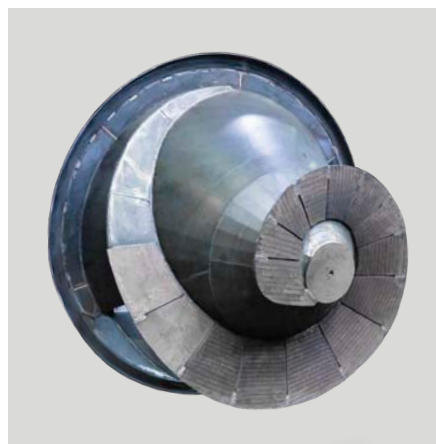

Konus mit Verschleißplatten



Option ABRA Behälterwaschanlage

ROTOLYMPUS HECKLADER DREHTROMMELAUFBAUTEN

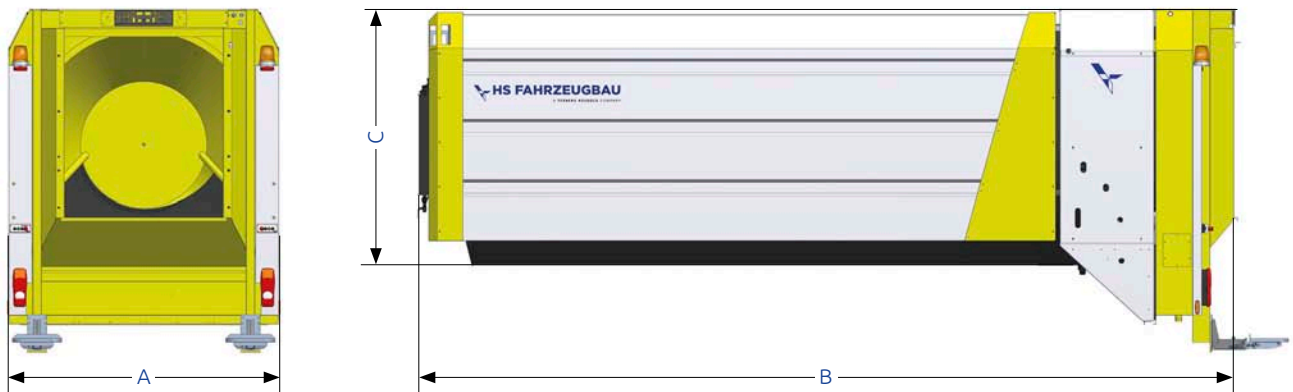

Aufbau/Typ	Kapazität (m³)	Radstand (mm)	Radstand (mm) a	A Breite (mm)	B Länge (mm)	C Höhe (*) (mm)	Zulässiges Gesamtgewicht
ROTOLYMPUS MINI							
205m	5,0	3100		1885	4160	1930	7,5t
205d	8,5	3200-3300		2048	4310	2113	12t-13t
205d	9,5	3500-3600		2048	4710	2113	13t-15t
ROTOLYMPUS							
203	10,0	3100-3300		2300	4530	2430	15t-16t
203	11,0	3500-3600		2300	4780	2430	15t-16t
203	12,0	3550-3700		2300	4990	2430	15t-18t
203	13,0	3800-3900		2300	5290	2430	18t
205	14,0	3800-4000		2490	5370	2450	18t
205	15,5	4100-4200		2490	5720	2450	18t
205	16,5	3200-3600	1350	2490	6000	2450	26t
205	17,5	3500-3700	1350	2490	6250	2450	26t
205	18,0	3750-4000	1350	2490	6450	2450	26t
205	20,0	4100-4300	1350	2490	6830	2450	26t
205	22,0	4500-4800	1350	2490	7360	2450	26t (32t)
205	24,0	5100-5300	1350	2490	7860	2450	32t

(*) Höhe ab Fahrgestell-Oberkante